



Verletzungsgefahr durch herausspritzendes Medium!

- Prüfen Sie vor Arbeitsbeginn das Wasserdruckerhöhungssystem (Spritzeinrichtung, Schläuche, Verschraubungen, usw.) auf Undichtigkeiten und Beschädigungen.
- Stellen Sie den Betrieb sofort ein, wenn sich Undichtigkeiten oder Funktionsstörungen einstellen.
- Richten Sie den Ausgang nicht auf sich selbst oder andere Lebewesen. Auch nicht, um Kleidung oder Schuhe zu reinigen.
- Greifen Sie niemals in den austretenden Strahl.



Verletzungsgefahr durch Druck!

- Richten Sie den Ausgang nicht auf Lebewesen.
- Spritzen Sie keine Gegenstände ab, die gesundheitsgefährdende Stoffe (z.B. Asbest) enthalten, Gegenstände, die Strom führen oder zerbrechlich sind!
- Bei Nichtbeachtung dieser Hinweise, besteht Gefahr für Leib, Leben und Sachgüter!
- Der Schlitzrinnenreiniger ist nicht für die Reinigung von empfindlichen Oberflächen geeignet



Verbrennungs- und Verbrühungsgefahr durch heiße Medien!

Wenn Sie mit Betriebs- und Hilfsstoffen arbeiten deren Temperatur 45° C übersteigt berühren Sie keine unisolierten Stellen.

- Ziehen Sie Schutzhandschuhe an!



Sturzgefahr durch den austretenden Schaumstrahl!

- Es besteht Rutschgefahr durch glatte Böden.

Montage



Verletzungsgefahr!

Wurde das Hochdrucksystem mit heißem Wasser benutzt lassen Sie das Gerät wegen der Verbrühungs- bzw. Verbrennungsgefahr bis unter 45°C abkühlen bevor Sie mit Montage- und Wartungsarbeiten beginnen!

Schalten Sie den Hochdruck-Erzeuger aus bevor Sie Montagearbeiten am Hochdrucksystem durchführen.

Sichern Sie den Hochdruckerzeuger gegen unbeabsichtigtes Einschalten. Stellen sie die Wasserzufuhr ab.

Dichten Sie Schraubverbindungen entsprechend Ihres Einsatzfalls mit einem geeigneten Dichtmittel wie Teflondichtband oder einem flüssigem Dichtmittel ein. (siehe R+M Katalog Kapitel 06, Kleb- und Dichtstoffe).

- Verschrauben Sie das Strahlrohr und die HD-Düse mit dem Düsenhalter POS.2. auf die richtige Positionierung der HD-Düse ist zu achten.
- Stecken Sie den Düsenhalter POS.2 mit dem montierten Strahlrohr und der HD-Düse in das Düsengehäuse POS.1. auf die richtige Positionierung des Düsenhalters ist zu achten.
- Verbinden Sie den Düsenhalter mit dem Düsengehäuse. Hierzu Die Flügelschraube POS.11 fest (von Hand) anziehen.
- Die zwei Stopfen POS.5 auch mit den Flügelmuttern POS.11 gegen verlieren sichern. Die Stopfen können auch zur Aufnahme des Düsenschutzes POS.16 verwendet werden.
- Der Düsenhalter POS.2 und die Stopfen POS.5 können untereinander getauscht werden.
- Die Rolle POS.15 dient zur groben Zentrierung der Schlitzrinne. Die Rolle ist federnd gelagert.

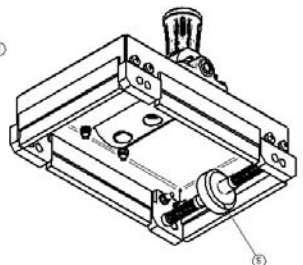
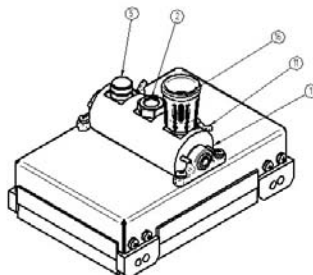



Verletzungsgefahr durch herausspritzendes Medium!

- Prüfen Sie vor Arbeitsbeginn das Wasserdruckerhöhungssystem (Spritzeinrichtung, Schläuche, Verschraubungen, usw.) auf Undichtigkeiten und Beschädigungen.
- Stellen Sie den Betrieb sofort ein, wenn sich Undichtigkeiten oder Funktionsstörungen einstellen.
- Richten Sie den Ausgang nicht auf sich selbst oder andere Lebewesen. Auch nicht, um Kleidung oder Schuhe zu reinigen.
- Greifen Sie niemals in den austretenden Strahl.



Verletzungsgefahr durch Druck!

- Richten Sie den Ausgang nicht auf Lebewesen.
- Spritzen Sie keine Gegenstände ab, die gesundheitsgefährdende Stoffe (z.B. Asbest) enthalten, Gegenstände, die Strom führen oder zerbrechlich sind!
- Bei Nichtbeachtung dieser Hinweise, besteht Gefahr für Leib, Leben und Sachgüter!
- Der Schlitzrinnenreiniger ist nicht für die Reinigung von empfindlichen Oberflächen geeignet



Verbrennungs- und Verbrühungsgefahr durch heiße Medien!

Wenn Sie mit Betriebs- und Hilfsstoffen arbeiten deren Temperatur 45° C übersteigt berühren Sie keine unisolierten Stellen.

- Ziehen Sie Schutzhandschuhe an!



Sturzgefahr durch den austretenden Schaumstrahl!

- Es besteht Rutschgefahr durch glatte Böden.

Montage



Verletzungsgefahr!

Wurde das Hochdrucksystem mit heißem Wasser benutzt lassen Sie das Gerät wegen der Verbrühungs- bzw. Verbrennungsgefahr bis unter 45°C abkühlen bevor Sie mit Montage- und Wartungsarbeiten beginnen!

Schalten Sie den Hochdruck-Erzeuger aus bevor Sie Montagearbeiten am Hochdrucksystem durchführen.

Sichern Sie den Hochdruckerzeuger gegen unbeabsichtigtes Einschalten. Stellen sie die Wasserzufuhr ab.

Dichten Sie Schraubverbindungen entsprechend Ihres Einsatzfalls mit einem geeigneten Dichtmittel wie Teflondichtband oder einem flüssigem Dichtmittel ein. (siehe R+M Katalog Kapitel 06, Kleb- und Dichtstoffe).

- Verschrauben Sie das Strahlrohr und die HD-Düse mit dem Düsenhalter POS.2. auf die richtige Positionierung der HD-Düse ist zu achten.
- Stecken Sie den Düsenhalter POS.2 mit dem montierten Strahlrohr und der HD-Düse in das Düsengehäuse POS.1. auf die richtige Positionierung des Düsenhalters ist zu achten.
- Verbinden Sie den Düsenhalter mit dem Düsengehäuse. Hierzu Die Flügelschraube POS.11 fest (von Hand) anziehen.
- Die zwei Stopfen POS.5 auch mit den Flügelmuttern POS.11 gegen verlieren sichern. Die Stopfen können auch zur Aufnahme des Düsenschutzes POS.16 verwendet werden.
- Der Düsenhalter POS.2 und die Stopfen POS.5 können untereinander getauscht werden.
- Die Rolle POS.15 dient zur groben Zentrierung der Schlitzrinne. Die Rolle ist federnd gelagert.

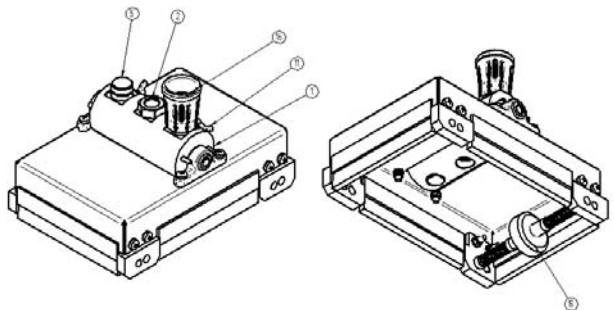

Bedienungsanleitung

Schlitzrinnenreiniger

Artikel Nr.: 710100700



Allgemeine Sicherheitshinweise

Bei Schäden, die durch Nichtbeachten dieser Bedienungsanleitung verursacht werden, erlischt der Garantieanspruch. Für Folgeschäden übernehmen wir keine Haftung.

- Bei Sach- und Personenschäden, die durch unsachgemäße Handhabung oder Nichtbeachtung der Sicherheitshinweise verursacht werden, übernehmen wir keine Haftung. In solchen Fällen erlischt jeder Garantieanspruch.
- Aus Sicherheits- und Zulassungsgründen ist das eigenmächtige Umbauen und/oder Verändern des Flächenreinigers nicht gestattet. Eine Ausnahme sind die austauschbaren Düsen.
- Achten Sie auf eine sachgemäße Inbetriebnahme des Gerätes. Beachten Sie hierbei diese Betriebsanleitung.
- In gewerblichen Einrichtungen sind die Unfallverhütungsvorschriften des Verbandes der gewerblichen Berufsgenossenschaft für Hochdruckreiniger und Betriebsmittel zu beachten.
- Geräte nicht in Kinderhände geben.
- Gerät nicht zur Reinigung von Steinbeeten benutzen.
- Nicht unter das angeschlossene und betriebsbereite Gerät greifen.

Modifikation

Modifikation an dem Schlitzrinnenreiniger jedweder Art sind nicht erlaubt!

Transportieren und Lagern

Achten Sie darauf, dass der Schlitzrinnenreiniger gereinigt, vor Verschmutzung geschützt sowie frostsicher transportiert und gelagert wird.

Reinigen

Gerät nicht direkt mit einem Hochdruckstrahl reinigen, sondern mit einem Lappen oder Schwamm und Leitungswasser abwischen. Ein handelsübliches Reinigungsmittel verwenden. Den Flächenreiniger so abstellen, dass der Spritzschutzkranz nicht durch Bodenebenheiten verformt wird.

Bedienung

Betreiben Sie den Schlitzrinnenreiniger nur im angegeben Druck- und Temperaturbereich.

Prüfen Sie vor jedem Arbeitsbeginn am Hochdruck-Erzeuger die Werte und stellen Sie diese gegebenenfalls ein.

- Durch Betätigen des Abzugs der Spritzpistole tritt Wasser bzw. Wasser- Reinigungsmittelgemisch aus der Düse aus.
- Auf die Beschaffenheit des Bodens bzw. der zu reinigenden Fläche ist bei der Auswahl von Temperatur, Druck und Reinigungsmittel Rücksicht zu nehmen.
- Der Schlitzrinnenreiniger verfügt über eine integrierte Strahlrohrstütze, die dafür sorgt, dass das Strahlrohr des Schlitzrinnenreinigers bei Arbeitspausen in aufrechter Stellung abgestellt werden kann, um angebaute Teile wie (Pistole, Strahlrohr) zu schützen.

Umbau zur Hochdrucklanze - Aufnahmelanze Schlitzrinnenreiniger

Durch den im Lieferumfang enthaltenen Düsenschutz POS.16. ist es möglich, dass in den Düsenshalter POS.2 eingeschraubte Strahlrohr R mit Düse (nicht im Lieferumfang enthalten) zu einem Hochdruckstrahlrohr umzubauen.

Flügelmutter lösen, Düsenrohr R mit Düsenshalter herausziehen und den Düsenschutz aufschrauben. Jetzt haben sie ein komplettes HD-Strahlrohr, welches Sie auch ohne den Schlitzreiniger einsetzen können.

Nach Gebrauch als HD-Strahlrohr den Düsenschutz POS.16 vom Düsenshalter POS.2 abschrauben und auf den Haltestopfen POS.5 aufschrauben.

Jetzt können Sie wählen in welches Aufnahmeloch vom Düsengehäuse POS.1 Sie die Düsenaufnahme POS.2 platzieren möchten.

Die beiden äußeren Aufnahmelöcher werden genommen, sollte die Schlitzrinne direkt an einer Wand oder Treppe verlegt sein.

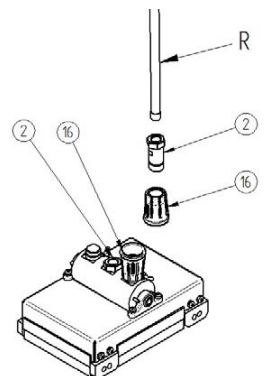

Bedienungsanleitung Schlitzrinnenreiniger Artikel Nr.: 710100700

Wartung

Montage-, Wartungs- und Reparaturarbeiten dürfen nur Personen durchführen, die für Wartungs- und Reparaturarbeiten an Wasserdruckerhöhungsanlagen geschult wurden. Verwenden Sie nur zugelassene Ersatzteile. Verwenden Sie nur Hochdruck-Komponenten (Schläuche, Kupplungen, etc.), die für den jeweiligen Druck- und Temperaturbereich zugelassen sind.

Problem	Mögliche Ursache	Lösung
Düse verstopft (kein Durchlass)	Schmutzige Düse	Schrauben Sie die Düse heraus und reinigen Sie diese mit einer Nadel oder einer Büroklammer
Düse sprüht nicht	Schmutziger Filter	Reinigen oder ersetzen Sie den Filter (siehe Wartung)
Lässt sich nicht mehr schieben	Gleitstücke abgenutzt	Gleitstücke erneuern
Starkes Spritzen	Bürsten oder Gummiabschnitte abgenutzt	Bürsten oder Gummiabschnitte erneuern
Zentrierung nicht mehr möglich	Rolle abgenutzt	Rolle gegen eine Neue tauschen

Austausch der Gleitstücke

- POS.8 – 9 – 10 mit dem passenden Werkzeug lösen und demontieren. Abgenutztes Gleitstück POS.6 entnehmen und gegen ein neues austauschen. POS.8 – 9 – 10 montieren.

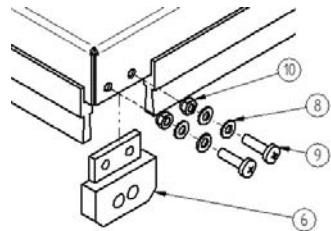

Austausch der Bürsten oder Gummistreifen

- Die Bürsten oder Gummistreifen POS.7 können ohne Werkzeug von der Haube POS.4 heruntergezogen werden und gegen neue ausgetauscht werden.

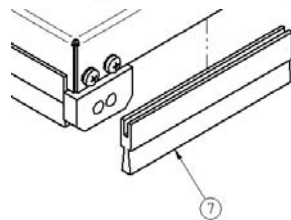

Austausch der Führungsrolle

- Hierzu an einer Seite die Feder POS.14 von der Achse POS.13 ziehen. Nun die Federn POS.14 von den Achsen POS.13 herunterziehen. Jetzt die Achsen POS.13 aus der Führungsrolle POS.15 entfernen.
- Jetzt kann in umgedrehter Reihenfolge eine neue Führungsrolle POS.15 eingebaut werden.

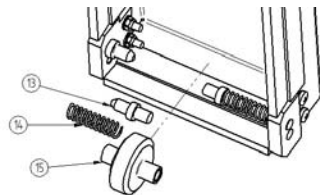

Nach jedem Gebrauch mit klebrigen oder unreinen Fluiden, spülen Sie den Schlitzrinnenreiniger mit klarem Wasser und kontrollieren Sie den Schlitzrinnenreiniger auf sichtbare Beschädigungen.



Bitte Altgeräte umweltgerecht entsorgen.

Altgeräte enthalten wertvolle recyclingfähige Materialien, die einer Verwertung zugeführt werden sollten. Bitte entsorgen Sie Altgeräte deshalb über geeignete Sammelstellen.

Operation manual

Slot gutter cleaner

Item number: 710100700

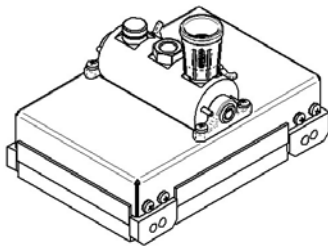

Description

The slot gutter cleaner creates a high-pressure jet in combination with a high-pressure cleaner and a high-pressure nozzle, which is screwed into the designated nozzle holder.



The technical limits of the product can be found on the type plate or data sheet. The user must wear suitable protective clothing when using the product, for example gloves, shoes and safety goggles. The currently applicable local safety regulations must always be observed.



Read this manual carefully before using the device!
Keep the manual carefully for future use or for subsequent owners!

This manual has been prepared with the greatest care. However, no liability can be accepted for any errors in this manual or their consequences!

Technical data	
Maximum permissible pressure	200 bar / 20 MPa
Minimal pressure	50 bar / 5 MPa
Maximum volume flow	20.0 l/min
Water temperature, permanent	max. 90°C
Ambient temperature	max. 60°C
inlet connection	G1/4 F
Weight	2.4 kg
Dimensions (W/H/D)	220 / 150 / 150
Max solid size	50µm
Nozzle size	variabel
Spray angle of nozzle	25° - 40° - 65° (recommended spray angle 65°)



Processing flammable, explosive, corrosive or toxic substances is prohibited!

The slot gutter cleaner may only be used if it is in a technically perfect condition, structurally unchanged, as intended, with due consideration for safety and hazards and in compliance with these operating instructions.

Only adults who have been instructed in the use of high-pressure cleaners and blasting equipment may use the slot gutter cleaner. To avoid damage to the cleaner, install a fine filter with a recommended mesh size of 50 µm in the water supply to the water pressure booster system. Please also observe the operating instructions for the devices and accessories connected to the slot gutter cleaner.

For your safety



This Suttner product corresponds to the state of the art and the recognized safety regulations. Due to the high pressures and temperatures, there is still a risk of property damage and injury to users and other people. Be sure to follow these operating instructions and the relevant regulations for liquid jets.

Regarding personal protective equipment, see the accident prevention regulations "Personal Protective Equipment" (VBG101) currently draft). Personal protective equipment includes: B. Protective suits, head protection, non-slip protective gloves and non-slip boots, metatarsal protection, respiratory protection, hearing protection, eye or face protection.

Do not use the device when people without protective clothing are within reach.

Intended Use

- Only operate the slot gutter cleaner within the specified pressure and temperature range.
- Before starting work on the high-pressure generator, check the values and adjust them if necessary.
- The slot gutter cleaner is designed for flat floor surfaces both indoors and outdoors.
- The slot gutter cleaner is designed for operation with a high-pressure cleaner.
- Never use the slot gutter cleaner without a spray gun with a shut-off function.
- The slot gutter cleaner is designed for the application of mixtures of pressurized liquids using high-pressure cleaners.
- All safety regulations and regulations for high-pressure cleaners such as DIN EN 60335-79-2 and DIN EN 1829-1 must also be followed
- The slot gutter cleaner is only approved for use with fluids of Group II according to 2014/68/EU, or water.



Risk of injury from splashing medium!

- Before starting work, check the pressure boosting system (spray device, hoses, screw connections, etc.) for leaks and damage.
- Stop operation immediately if leaks or malfunctions occur.
- Do not point the exit at yourself or other living beings. Not even to clean clothes or shoes.
- Never reach into the emerging jet.



Risk of injury due to pressure!

- Do not point the outlet at living beings.
- Do not spray objects that contain substances that are hazardous to health (e.g. asbestos), objects that carry electricity or are fragile!
- Failure to observe these instructions may result in danger to life, limb and property!
- The slot gutter cleaner is not suitable for cleaning sensitive surfaces



Danger of burns and scalding from hot media!

If you work with operating and auxiliary materials whose temperature exceeds 45° C, do not touch any uninsulated areas.

- Put on protective gloves!



Danger of falling due to the high-pressure jet

- There is a risk of slipping due to slippery floors.

Assembly



Risk of injury!

If the high-pressure system has been used with hot water, allow the device to cool down to below 45°C before starting assembly and maintenance work due to the risk of scalding or burning!

Switch off the high-pressure generator before carrying out any assembly work on the high-pressure system.

Secure the high-pressure generator against accidental switching on. Turn off the water supply.

Seal screw connections according to your application with a suitable sealant such as Teflon sealing tape or a liquid sealant (see R+M catalog chapter 06, adhesives and sealants).

- Screw the jet lance and the HP nozzle to the nozzle holder POS.2. Make sure the HP nozzle is positioned correctly.
- Insert the nozzle holder POS.2 with the mounted jet lance and the high-pressure nozzle into the nozzle housing POS.1. Make sure that the nozzle holder is positioned correctly.
- Connect the nozzle holder to the nozzle housing. To do this, tighten the wing screw POS.11 firmly (by hand).
- Secure the two plugs POS.5 with the wing nuts POS.11 to prevent them from being lost. the plugs can also be used to hold the nozzle protector POS.16.
- The nozzle holder POS.2 and the plugs POS.5 are interchangeable.
- The roller POS.15 is used for rough centering of the slotted gutter. The roller is spring-mounted.

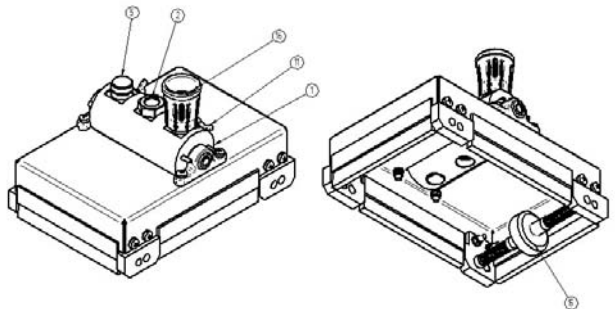

Operation manual

Slot gutter cleaner

Item number: 710100700



General safety notes

The warranty claim becomes void if damages are caused due to non-observance of this user manual. No liability is assumed in case of consequential damages.

- No liability is assumed in case of damage to property and persons which are caused by incorrect use or non-compliance with the safety instructions. In case of all above-mentioned incidents all warranty claims lapse.
- Due to reasons of safety and approval it is not allowed to rebuild and/or change the surface cleaner.
- Please ensure an appropriate installation of the device. Therefore, please observe the user manual carefully.
- In industrial establishments the accident prevention regulations of the professional trade association for high pressure cleaner and equipment must be observed.
- As a matter of principle it is strictly forbidden that children use this device.
- This device is not designed for cleaning beds of stones.
- Please do not grab under the connected and operational device.

Modification

Modifications of any kind to the slot gutter cleaner are not permitted!

Transport and storage.

Make sure that the slot gutter cleaner is cleaned, protected from contamination and transported and stored in a frost-free manner.

Cleaning

Do not clean the device directly with a high-pressure jet, but wipe it with a cloth or sponge and tap water. Use a commercially available cleaning agent. Place the surface cleaner so that the splash guard ring is not damaged by uneven floors. Position the surface cleaner so that the splash guard ring is not deformed by uneven ground.

Use

Only operate the slot gutter cleaner within the specified pressure and temperature range.

Before starting work on the high-pressure generator, check the values and adjust them if necessary.

- When the trigger of the spray gun is pulled, water or a water-cleaning agent mixture comes out of the nozzle.
- The condition of the floor or the surface to be cleaned must be taken into account when selecting temperature, pressure and cleaning agent.
- The slot gutter cleaner has an integrated jet pipe support, which ensures that the jet pipe of the slot gutter cleaner can be placed in an upright position during work breaks in order to protect attached parts such as (gun, jet pipe).

Conversion to high pressure lance – guiding tube slot gutter cleaner

Using the nozzle guard POS.16 included in the scope of delivery, it is possible to convert the jet pipe R screwed into the nozzle holder POS.2 with nozzle (not included in the scope of delivery) into a high-pressure jet pipe.

- Loosen the wing nut, pull out the nozzle tube R with the nozzle holder and screw on the nozzle guard.
- Now you have a complete high pressure lance, which you can use without the slot cleaner.
- After use as a high-pressure jet pipe, unscrew the nozzle guard POS.16 from the nozzle holder POS.2 and screw it onto the retaining plug POS.5.
- Now you can choose in which hole of the nozzle housing POS.1 you want to place the nozzle holder POS.2.
- The two outer holes are used if the slotted gutter is installed directly against a wall or staircase.

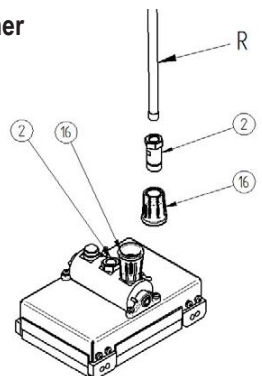

Operation manual
 Slot gutter cleaner
 Item number: 710100700

Maintenance

Installation, maintenance and repair work may only be carried out by persons who have been trained in maintenance and repair work on water pressure boosting systems. Only use approved spare parts. Only use high-pressure components (hoses, couplings, etc.) that are approved for the respective pressure and temperature range.

Problem	Possible Cause	Solution
Nozzle blocked (not spraying)	Dirty nozzle	Twist the nozzle off and clean by needle or paperclip
Nozzle does not spray	Dirty filter	Clean or replace the filter (see Maintenance)
Can no longer be pushed	Sliding pieces worn	Replace sliding pieces
Heavy splashing	Brushes or rubber sections worn	Replace brushes or rubber sections
Centering no longer possible	Roll worn out	Swap role for a new one

Replacing the sliding pieces

- Loosen and dismantle POS.8 – 9 – 10 using the appropriate tool.
 Remove the worn sliding piece POS.6 and replace it with a new one.
 Install POS.8 – 9 – 10.

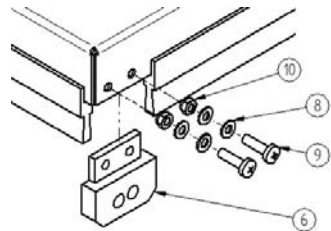

Replacing the brushes or rubber strips

- The brushes or rubber strips POS.7 can be pulled down from the hood POS.4 without tools and replaced with new ones.

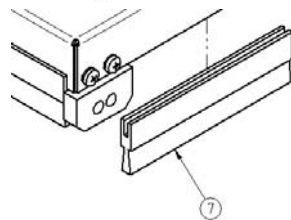

Replacing the guiding roller

- To do this, pull the spring POS.14 from the axis POS.13 on one side.
- Now pull the springs POS.14 down from the axles POS.13.
- Now remove the axes POS.13 from the guide roller POS.15.
- Now a new guide roller POS.15 can be installed in reverse order.

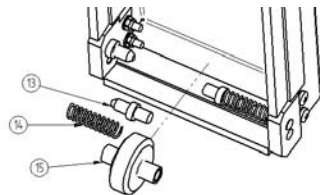

After each use with sticky or contaminated fluids, rinse the slot gutter cleaner with clean water and check the slot gutter cleaner for visible damage.



Please dispose of old devices in an environmentally friendly manner.

Old devices contain valuable recyclable materials that should be recycled. . Please dispose of old devices at appropriate collection points.

Manuel d'instructions

Nettoyeur de caniveau à fente

Réf. article : 710100700

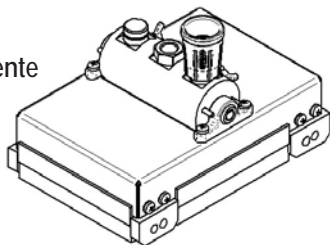

Description

Le nettoyeur de caniveaux à fente génère un jet haute pression en combinaison avec un nettoyeur haute pression et par l'intermédiaire d'une buse HP vissée dans le porte-buse prévu à cet effet.



Les caractéristiques techniques maximales du produit sont indiquées sur la plaque signalétique ou dans la fiche technique. Avant toute manipulation, l'utilisateur doit porter des vêtements de protection appropriés, comme par exemple des gants, des chaussures et des lunettes de protection. En principe, il convient de toujours respecter les prescriptions de sécurité applicables sur le lieu de travail.



Lire attentivement ces instructions de service avant d'utiliser l'appareil !

Conserver soigneusement le manuel pour un usage ultérieur ou pour un propriétaire subséquent !

Ces instructions ont été rédigées avec le plus grand soin.

Toutefois, nous déclinons toute responsabilité en cas d'erreurs éventuelles dans ce document et de leurs conséquences !

Caractéristiques techniques	
Pression maximale admissible	200 bar / 20 MPa
Pression minimale	50 bar / 5 MPa
Débit d'eau maximal	20,0 l/min
Température de l'eau en continu	max. 90° C
Température ambiante	max. 60° C
Raccord d'entrée	1/4" F
Poids	2,4 kg
Dimensions mm (L / H / P)	220 / 150 / 150
Taille max. des particules solides	50µm
Calibre buse	variable
Angle de projection de la buse	25° - 40° - 65° (angle de projection recommandé 65°)



Il est interdit d'utiliser des substances inflammables, explosives, corrosives ou toxiques !

Le nettoyeur de caniveaux à fente ne doit être utilisé que s'il est en parfait état de fonctionnement, si sa conception n'a pas été modifiée, si son usage est conforme, si les règles de sécurité sont respectées et si les présentes instructions de service ont été scrupuleusement observées. Seules les personnes adultes initiées à l'usage des nettoyeurs haute pression sont autorisées à utiliser le nettoyeur de caniveaux à fente. Pour éviter d'endommager le nettoyeur à caniveaux, installer un filtre fin avec un maillage recommandé de 50 µm dans le circuit d'alimentation d'eau du nettoyeur haute pression.

Respecter en outre les instructions de service des appareils et accessoires connectés au nettoyeur de caniveaux à fente.

Pour votre sécurité



Cet accessoire est conforme aux technologies les plus récentes et aux règles de sécurité en vigueur. En raison des pressions et des températures élevées, il existe néanmoins un risque de dommages matériels et de blessures pour les utilisateurs et les autres personnes. En ce qui concerne les équipements de protection individuelle, voir l'UVV „Équipements de protection individuelle“ (VBG101) (actuellement en projet). Les équipements de protection individuelle concernés sont par exemple, les combinaisons de protection, les protections pour la tête, les gants de protection antidérapants ainsi que les bottes antidérapantes, tout comme les protections métatarsiennes, les protections respiratoires, les protections auditives, ainsi que les protections oculaires ou faciales. Ne pas utiliser l'appareil si des personnes ne portant pas de vêtements de protection se trouvent à proximité.

Utilisation en conformité à son usage

- Utiliser le nettoyeur de caniveau à fente uniquement dans la plage de pression et de température indiquée.
- Avant chaque usage, vérifier les valeurs du nettoyeur haute pression et les ajuster si nécessaire.
- Le nettoyeur de caniveaux à fente est conçu pour les surfaces de sol planes à l'intérieur et à l'extérieur.
- Le nettoyeur de caniveaux à fente est spécialement conçu pour être utilisé avec un nettoyeur haute pression.
- Ne jamais utiliser le nettoyeur de caniveaux à fente sans l'usage d'un pistolet haute pression avec fonction d'arrêt.
- Le nettoyeur de caniveaux à fente est conçu pour la projection de fluides sous pression avec ou sans additifs au moyen d'un nettoyeur haute pression.
- Il convient en outre de respecter toutes les dispositions et réglementations de sécurité pour les nettoyeurs haute pression, telles que les normes DIN EN 60335-79-2 et DIN EN 1829-1.
- Le nettoyeur de caniveaux à fente est exclusivement autorisé pour une utilisation avec des fluides du groupe II selon 2014/68/UE, ou de l'eau.



Risques de blessure par projections des produits !

- Avant de commencer le travail, vérifier que le nettoyeur haute pression (dispositif de projection, flexible, raccords, etc.) ne présente pas de fuites ou de défauts de fonctionnement.
- Arrêter immédiatement son utilisation lorsque des fuites ou des dysfonctionnements apparaissent de manière intempestive.
- Ne pas diriger le dispositif vers vous-même ou vers d'autres personnes. Ne pas l'utiliser non plus pour nettoyer des vêtements ou des chaussures.
- Ne jamais mettre la main devant le ou les jets de projection.



Risque de blessure par la pression !

- Ne pas diriger le jet d'eau vers un individu.
- Ne pas nettoyer au jet haute pression des objets contenant des substances dangereuses pour la santé (comme par exemple l'amiante), des objets conducteurs d'électricité ou encore des objets fragiles !
- En cas de non-respect de ces consignes, il y a danger pour la vie, l'intégrité corporelle et les matériels !
- Le nettoyeur de caniveaux à fente ne convient pas pour le nettoyage de surfaces fragiles



Risques de brûlure et d'ébouillantage par les fluides chauds !

Si vous devez travailler avec des fluides dont la température dépasse 45 °C, ne pas toucher les zones non isolées.

- Mettre des gants de protection !



Risque de chute en raison du ou des jets d'eau générés

- Il existe un risque de chute en raison du sol glissant.

Montage



Risques de blessure !

Si le dispositif haute pression a été utilisé avec de l'eau chaude, laissez refroidir l'appareil jusqu'à une température inférieure à 45°C avant de commencer les opérations de montage et d'entretien, en raison du risque de brûlures !

Éteindre le nettoyeur haute pression avant d'effectuer toute opération de montage sur le circuit haute pression.

Sécuriser le nettoyeur haute pression pour éviter toute mise en marche intempestive. Couper l'arrivée d'eau.

Étanchéifier les raccords vissés conformément à leur utilisation avec un produit d'étanchéité approprié, comme par exemple de la bande d'étanchéité en téflon ou encore un produit d'étanchéité liquide. (se référer au catalogue R+M, chapitre 06, colles et produits d'étanchéité).

- Insérer le porte-buse POS.3 avec sa lance de projection équipée d'une buse HP dans le collecteur de buse POS.2. Veiller au bon positionnement du porte-buse.
- Engager le porte-buse dans le collecteur de buse POS.2, puis serrer fermement (à la main) la vis papillon POS.11 correspondante.
- Bloquer également les bouchons POS.5 à l'aide des vis papillon POS.11 pour éviter qu'ils ne se perdent. Le bouchon POS.5 peut également être retiré pour recevoir en lieu et place le protège-buse POS.16.
- Le bouchon POS.5 peut aussi être permuté sur le collecteur de buse POS.2
- Le galet de guidage POS.15 sert au centrage approchant du jet dans le caniveau à fente. Il est maintenu centré par l'intermédiaire de deux ressorts placés de part et d'autre.

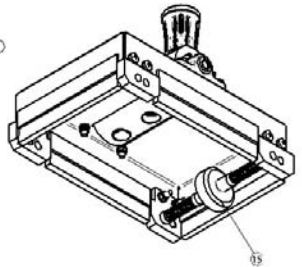
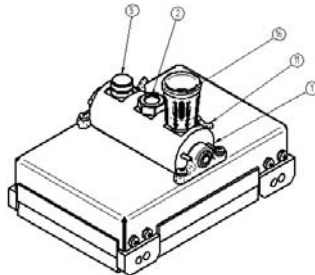

Manuel d'instructions

Nettoyeur de caniveau à fente

Réf. article : 710100700



Consignes générales de sécurité

En cas de dommages provoqués par le non-respect de ces instructions de service, le bénéfice de la garantie est suspendu. Nous déclinons toute responsabilité pour tout dommage consécutif.

- En cas de dommage matériel ou corporel consécutif à un usage non conforme aux consignes de sécurité, le constructeur ne peut être tenu comme responsable d'un quelconque incident. Ce cas de figure entraîne également la perte de la garantie.
- La modification et/ou la transformation arbitraire du nettoyeur de caniveaux est interdite pour des raisons de sécurité et de conformité. Le remplacement de la buse haute pression constitue une exception.
- Veiller à une mise en service conforme de l'appareil. Respecter à cet égard le présent manuel d'utilisation.
- Prendre en considération toutes les mesures se rapportant à la prévention des accidents concernant le matériel de nettoyage haute-pression ou encore concernant l'usage de produits nettoyants.
- Ne pas laisser l'appareil à la portée des enfants.
- Ne pas utiliser l'appareil pour nettoyer des platebandes en pierre.
- Ne pas passer la main sous l'appareil une fois raccordé et prêt à fonctionner.

Modifications

Il est interdit de modifier le nettoyeur de caniveaux à fente de quelque manière que ce soit !

Transport et stockage.

Veiller à ce que le nettoyeur de caniveaux à fente soit nettoyé, protégé contre les salissures, transporté et stocké à l'abri du gel.

Nettoyage

Ne pas nettoyer l'appareil directement avec un jet haute pression, de préférence l'essuyer avec un chiffon ou une éponge avec de l'eau du robinet. Utiliser un produit de nettoyage courant.

Placer le nettoyeur de caniveaux de manière à ce que les strips antiéclaboussures ne soit pas endommagés par les irrégularités du sol.

Utilisation

Utiliser le nettoyeur de caniveaux à fente uniquement dans la plage de pression et de température indiquée.

- Vérifier les caractéristiques du nettoyeur haute pression avant chaque utilisation et les ajuster si nécessaire.
- En actionnant la gâchette du pistolet, l'eau ou l'eau additionnée de détergent générée par le nettoyeur haute pression est projetée par la buse.
- Il convient de tenir compte de la nature de la surface à nettoyer avant de régler la température, la pression et éventuellement le dosage du produit de nettoyage.
- De fait, le nettoyeur de caniveaux à fente est doté d'un support de lance intégré qui permet de maintenir cette dernière en position verticale lorsque le travail est à l'arrêt, afin de protéger les composants tels que pistolet et lance de lavage.

Conversion de la lance haute pression - Lance de raccordement du nettoyeur de caniveaux à fente

Grâce au protège-buse POS.16 inclus dans la livraison, il est possible de transformer la lance de raccordement (R) serrée dans le collecteur de buse POS.2 et équipée de sa buse HP (non incluse dans la livraison) en une lance de lavage haute pression indépendante.

- Desserrer l'écrou papillon, retirer la lance de raccordement (R) équipée de son porte-buse et visser le protège-buse POS.16 à son extrémité.
- Vous disposez maintenant d'une lance HP complète que vous pouvez utiliser indépendamment de l'appareil de nettoyage de caniveaux.
- À l'inverse, après utilisation de lance HP, dévisser à nouveau le protège-buse POS.16 du porte-buse POS.2 et le revisser en lieu et place du bouchon POS.5.
- Vous pouvez maintenant définir dans quel collecteur de buse HP du boîtier de raccords POS.1 vous souhaiteriez placer le porte-buse HP POS.3.
- Les deux collecteurs HP extérieurs doivent être utilisés si le caniveau à fentes est directement placé contre un mur ou une marche d'escalier.

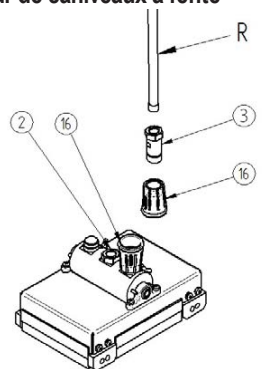

Manuel d'instructions

Nettoyeur de caniveau à fente

Réf. article : 710100700

Entretien

Les opérations de montage, d'entretien et de réparation ne doivent être effectuées que par des personnes habilitées à effectuer des interventions de maintenance et de réparation sur des dispositifs de nettoyage haute pression. Utiliser uniquement des pièces de rechange d'origine. Utiliser uniquement des composants haute pression (flexibles, raccords, etc.) approuvés pour les plages de pression et de température concernées.

Problèmes constatés	Causes éventuelles	Remèdes
Busés colmatés (pas de passage d'eau)	Buse bouchée	Dévisser la buse, la nettoyer ou la déboucher avec un outil adapté ou un trombone.
Pas de jet HP en sortie de buse	Filtre colmaté	Nettoyer ou remplacer le filtre (voir entretien)
Déplacement du nettoyeur bloqué	Paliers-supports usés ou endommagés	Remplacer les paliers-supports
Fortes éclaboussures	Strips ou éléments en caoutchouc usés	Remplacer les strips ou support en caoutchouc usés
Centrage impossible	galet de guidage usé	Remplacer le galet de guidage par un nouveau

Remplacement des paliers-supports

- Desserrer et dévisser les éléments POS.8 - 9 - 10 avec un outil approprié. Retirer le palier-support usé POS.6 et le remplacer par un nouveau. Puis revisser les éléments POS.8 - 9 - 10.

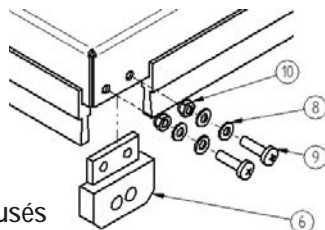

Remplacement des strips ou support en caoutchouc usés

- Les strips ou le support en caoutchouc POS.7 peuvent être retirés du capot POS.4 sans outil, les remplacer si usées ou abîmées.

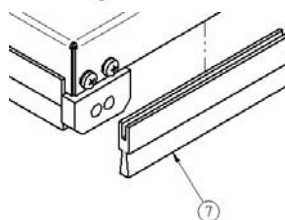

Remplacement du galet de guidage

- A cet effet, retirer d'un côté le ressort POS.14 de l'axe POS.13.
- Retirer ensuite l'autre ressort POS.14 de son axe POS.13.
- Enlever maintenant les axes POS.13 du galet de guidage POS.15.
- Il est maintenant possible d'installer un nouveau galet de guidage POS.15 en procédant dans l'ordre inverse des opérations.

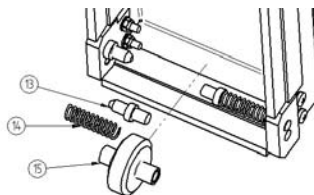

Après chaque utilisation avec des fluides visqueux ou chargés, rincer le nettoyeur de caniveaux à fente à l'eau claire et vérifier que celui-ci ne présente pas de dommages apparents pour un usage ultérieur.



Veillez recycler les appareils usagés dans le respect de l'environnement.

Les appareils usagés contiennent des matériaux recyclables et valorisables qui peuvent être récupérés. Par conséquent, il est convenable de déposer les appareils usagés dans des points de collecte appropriés.

Manual del usuario

Limpiador de ranuras

artículo nº: 710100700

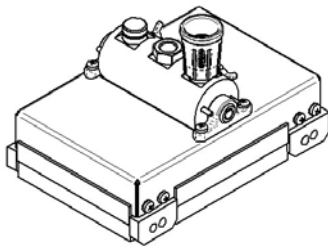

Descripción

El limpiador de ranuras crea un chorro de alta presión en combinación con un limpiador de alta presión y una boquilla de alta presión, que se enrosca en el portaboquillas designado.



Los parámetros técnicos del producto figuran en la placa de características o en la ficha técnica. El usuario debe llevar ropa de protección adecuada cuando utilice el producto, por ejemplo guantes, zapatos y gafas de seguridad. Deben respetarse siempre las normas de seguridad locales vigentes.



Lea atentamente este manual antes de utilizar el aparato. ¡Conserve el manual cuidadosamente para su uso futuro o para futuros propietarios! Este manual ha sido elaborado con el máximo cuidado. No obstante, no se asume responsabilidad alguna por los errores que pueda contener ni por sus consecuencias.

Especificaciones técnicas	
Máxima presión admisible	200 bar / 20 MPa
Minima presión	50 bar / 5 MPa
Caudal máximo	20.0 l/min
Temperatura del agua, constante	max. 90°C
Temperatura ambiente	max. 60°C
Entrada	G1/4 IG
Peso	2,4 kg
Dimensiones (A/L/A)	220 / 150 / 150
Tamaño del filtro	50µm
Tamaño de la boquilla	variable
Ángulo de rociado	25° - 40° - 65° (ángulo de rociado recomendado 65°)



Está prohibido procesar mercancías inflamables, explosivas, corrosivas o tóxicas!

El limpiador de ranuras sólo debe utilizarse si se encuentra en perfecto estado técnico, sin modificaciones estructurales, conforme a lo previsto, teniendo en cuenta la seguridad y los peligros y cumpliendo estas instrucciones de uso. Sólo los adultos que hayan sido instruidos en el uso de limpiadores de alta presión y equipos de chorreado pueden utilizar el limpiador de ranuras. Para evitar daños en el aparato, instale un filtro fino con un tamaño de malla recomendado de 50 µm en el suministro de agua al sistema de aumento de presión. Observe también las instrucciones de uso de los aparatos y accesorios conectados al limpiador de ranuras.

Para tu seguridad



Este producto de Suttner es conforme a las normas de seguridad reconocidas. Debido a las altas presiones y temperaturas, todavía existe el riesgo de daños materiales y lesiones a los usuarios y otras personas. Asegúrese de seguir estas instrucciones de funcionamiento y las normas pertinentes para los chorros de líquido.

En relación con el equipo de protección individual, véase la normativa de prevención de accidentes „Equipo de protección individual“ (VBG101) (actualmente en proyecto). El equipo de protección personal incluye: B. Trajes de protección, protección de la cabeza, guantes de protección antideslizantes y botas antideslizantes, protección para los pies, protección respiratoria, protección auditiva, protección ocular o facial.

No utilice el dispositivo cuando haya personas sin ropa de protección a su alcance.

Uso previsto

- Utilice el limpiador de ranuras únicamente dentro del intervalo de presión y temperatura especificado.
- Antes de empezar a trabajar en el aparato de alta presión, compruebe los valores y ajústelos en caso necesario.
- El limpiador de ranuras está diseñado para superficies planas tanto en interiores como en exteriores.
- El limpiador de ranuras está diseñado para funcionar con una máquina limpiadora de alta presión.
- No utilice nunca el limpiador de ranuras sin una pistola pulverizadora con función de desconexión.
- El limpiador de ranuras está diseñado para la aplicación de mezclas de líquidos a presión mediante dispositivos de limpieza de alta presión.
- Deben respetarse también todas las normas de seguridad y de limpieza a alta presión, como DIN EN 60335-79-2 y DIN EN 1829-1.
- El limpiador de ranuras solo está homologado para su uso con fluidos del Grupo II según 2014/68/UE, o agua.



Verletzungsgefahr durch herausspritzendes Medium!

- Antes de empezar a trabajar, compruebe que el sistema de presión (dispositivo de pulverización, mangueras, uniones atornilladas, etc.) no presenta fugas ni daños.
- Detenga inmediatamente el funcionamiento si se producen fugas o averías.
- No apunte la salida hacia usted ni hacia otros seres vivos. Ni siquiera a la ropa o los zapatos.
- Nunca meta la mano en el chorro emergente.



Riesgo de lesiones debido a la presión.

- No apuntes con el dispositivo a seres vivos.
- No pulverice objetos que contengan sustancias peligrosas para la salud (por ejemplo, amianto), objetos que conduzcan electricidad o que sean frágiles.
- El incumplimiento de estas instrucciones puede poner en peligro la vida, la integridad física y la propiedad.
- El limpiador de ranuras no es adecuado para limpiar superficies delicadas



Peligro de quemaduras y escaldaduras por líquidos calientes.

Si trabaja con equipos operativos y auxiliares cuya temperatura supere los 45° C, no toque las zonas no aisladas.

- Póngase guantes de protección.



Peligro de caída debido al chorro a alta presión

- Existe riesgo de caída debido a los suelos resbaladizos.

Ensamblaje



Peligro de lesiones!

Si el sistema de alta presión se ha utilizado con agua caliente, deje que el aparato se enfríe por debajo de 45°C antes de iniciar los trabajos de montaje y mantenimiento, ya que existe riesgo de quemaduras.

Desconecte el equipo de alta presión antes de realizar cualquier trabajo de montaje en el sistema de alta presión.

Asegure el equipo de alta presión para evitar que se encienda involuntariamente.

Corte el suministro de agua. Selle las uniones atornilladas según su aplicación con un sellador adecuado, como cinta selladora de teflón o un sellador líquido (véase el capítulo 06, adhesivos y selladores, del catálogo R+M).

- Atornille la lanza de chorro y la boquilla AP al portaboquillas POS.2.
- Asegúrese de que la boquilla AP está colocada correctamente.
- Inserte el portaboquillas POS.2 con la lanza de chorro montada y la boquilla de alta presión en el alojamiento de boquillas POS.1.
- Asegúrese de que el portaboquillas está colocado correctamente.
- Asegure los dos tapones POS.5 con las tuercas de mariposa POS.11 para evitar que se pierdan. Los tapones también se pueden utilizar para sujetar el protector de la boquilla POS.16.
- El portaboquillas POS.2 y los tapones POS.5 son intercambiables.
- El rodillo POS.15 se utiliza para el centrado aproximado a la ranura. El rodillo está montado sobre muelles.

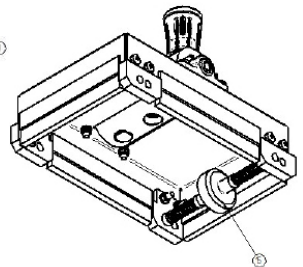
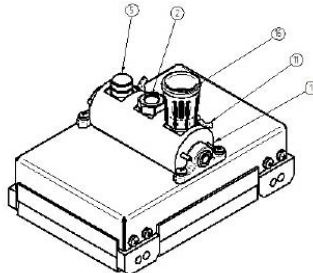

Manual del usuario

Limpiador de ranuras

artículo nº: 710100700



Notas generales de seguridad

El derecho a garantía quedará anulado si se causan daños debido al incumplimiento de estas instrucciones de uso. No se asumirá ninguna responsabilidad en este caso.

- En los daños y perjuicios causados por el uso indebido o la no aplicación de las normas de seguridad, no aceptamos ninguna responsabilidad. Por razones del cumplimiento de seguridad, los cambios técnicos en el dispositivo están prohibidos.
- Por razones de seguridad y homologación no está permitido reconstruir y/o cambiar el limpiador de superficie.
- Observe la correcta puesta en funcionamiento del dispositivo. Tenga en cuenta estas instrucciones.
- Considere todas las medidas relativas a la prevención de accidentes en la limpieza a alta presión o en el uso de productos de limpieza.
- Queda terminantemente prohibido el uso del dispositivo por niños
- No utilice el dispositivo para el lavado de jardines de tierra.
- No tome el dispositivo por debajo cuando está enchufado o está listo para funcionar.

Modificaciones

No está permitido realizar modificaciones de ningún tipo en el limpiador de ranuras.

Transporte y almacenaje

Asegúrese de que el limpiador de ranuras se limpia, se protege de la contaminación y se transporta y almacena protegido contra las heladas.

Limpieza

No limpie el aparato directamente con un chorro de alta presión, sino con un paño o esponja y agua del grifo. Utilice un producto de limpieza comercial. Coloque el limpiador de superficies de modo que el borde antisalpicaduras no resulte dañado por las irregularidades del suelo. Coloque el limpiador de superficies de forma que el borde de protección contra salpicaduras no se deforme debido a las irregularidades del terreno.

Uso

Utilice el limpiador de ranuras únicamente dentro del intervalo de presión y temperatura especificado.

Antes de empezar a trabajar en el equipo de alta presión, compruebe los valores y ajústelos en caso necesario.

- Cuando se aprieta el gatillo de la pistola pulverizadora, sale agua o una mezcla de agua y agente limpiador por la boquilla.
- A la hora de seleccionar la temperatura, la presión y el producto de limpieza, hay que tener en cuenta el estado del suelo o de la superficie que se va a limpiar.
- El limpiador de ranuras tiene un soporte de lanza integrado, que garantiza que la lanza del limpiador de ranuras pueda colocarse en posición vertical durante las pausas de trabajo para proteger las piezas acopladas, como la pistola y la lanza.

Conversión a lanza de alta presión - limpiador de ranuras para tubos guía

Utilizando el protector de boquilla POS.16 incluido en el volumen de suministro, es posible convertir la lanza R atornillada en el soporte de boquilla POS.2 con boquilla (no incluido en el volumen de suministro) en una lanza de alta presión.

- Afloje la tuerca de mariposa, extraiga la lanza de boquilla R con el soporte de boquilla y atornille el protector de boquilla.
- Ahora tiene una lanza de alta presión completa, que puede utilizar sin el limpiador de ranuras.
- Después del uso como lanza de alta presión, desenrosca el protector de la boquilla POS.16 del soporte de la boquilla POS.2 y enrosca en el tapón de retención POS.5.
- Ahora puede elegir en qué orificio del alojamiento de la boquilla POS.1 desea colocar el soporte de la boquilla POS.2.
- Los dos orificios exteriores se utilizan si el limpiador de ranuras se instala directamente contra una pared o una escalera.

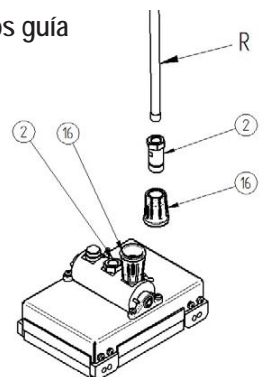

Mantenimiento

Los trabajos de instalación, mantenimiento y reparación sólo deben ser realizados por personas formadas en trabajos de mantenimiento y reparación de sistemas de agua de alta presión. Utilice únicamente piezas de repuesto homologadas. Utilice únicamente componentes de alta presión (mangueras, acoplamientos, etc.) homologados para el rango de presión y temperatura correspondiente.

Problema encontrado	Posibles causas	Remedios
Boquilla obstruida (sin salida)	Boquilla sucia	Desatornillar la boquilla y limpiarla con un clip de papel.
La boquilla no pulveriza	Filtro sucio	Limpe o sustituya el filtro (véase Mantenimiento)
No se puede accionar	Piezas deslizantes desgastadas	Sustituir piezas deslizantes
Salpicaduras intensas	Cepillos o secciones de goma desgastadas	Sustituya los cepillos o las secciones de goma
Ya no es posible centrar	Rodillo desgastado	Cambiar el rodillo por uno nuevo

Sustitución de las piezas deslizantes

- Afloje y desmonte POS.8 - 9 - 10 utilizando la herramienta adecuada. Retire la pieza deslizante desgastada POS.6 y sustitúyala por una nueva. Instale POS.8 - 9 - 10.

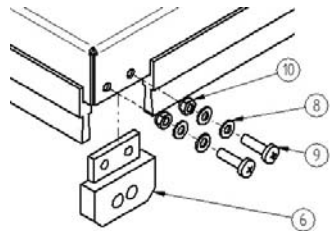

Sustitución de los cepillos o bandas de goma

- Los cepillos o las tiras de goma POS.7 se pueden sacar del capó POS.4 sin herramientas y sustituirlos por otros nuevos.

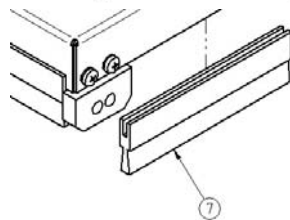

Sustitución del rodillo guía

- Para ello, extraiga el muelle POS.14 del eje POS.13 por un lado.
- Ahora baje los muelles POS.14 de los ejes POS.13.
- Ahora retire los ejes POS.13 del rodillo guía POS.15.
- Ahora se puede instalar un nuevo rodillo guía POS.15 en orden inverso.

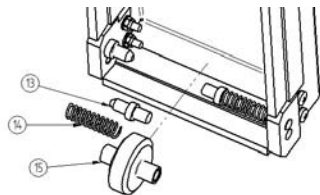

Después de cada uso con líquidos adherentes o contaminados, enjuague el limpiador de canaletas con agua limpia y compruebe que el limpiador de canaletas no presenta daños visibles.



Deshágase de los aparatos viejos de forma respetuosa con el medio ambiente.

Los aparatos antiguos contienen valiosos materiales reciclables que deberían reciclarse. Por favor, deseche los aparatos viejos en los puntos de recogida adecuados.